

Touhun lähteillä

– Andersin ja Wanhan Richardin neuvot

Kimmo Sarje

Teoksessaan ”Arvojen ja välineiden maailma” Erik Ahlman huomauttaa, että joutilaisuuden merkitys on inhimillisesti kaksinainen; se on ollut sekä sivistyksen että monien paheiden lähde. Suomalaisessa perinteessä, joka lujin siten liittyy protestantismiin, ja jossa aateliston ja koroillaaneläjien merkitys on ollut vähäistä, joutilaisuus ollaan yleensä ankarasti sanktioitu. Työteliäisyys ja mielihaluista pidättäytyminen ovat olleet inhimillisen arvostuksen mittana. Turhaan ei Suomea liene pidetty työläisten ja talonpoikien kansakuntana.

Viime vuosina – ehkä osaksi yleiseurooppalaisen suurtyöttömyyden tähden – keskustelu työn luonteesta on lisääntynyt. Ollaan jopa asetettu kyseenalaiseksi täystyöllisyys tavoitteena, ja pyritty hakemaan itseisarvoisesti työn varaan rakentuvalla elämäntavalla vaihtoehtoa. Eman-sipaatioksi ei olla enää hahmotettu työn vapauttamista vaan vapautumista työstä. Näin on loukattu ainakin kaikkiin protestantteihin – myös marxilaisiin – syvälle juurtunutta työn kunnioitusta. Nimittäin monesti tuntuu kuin Engelsing kirjoituksessaan ”Työn osuus apinan muuttu-

misessa ihmiseksi” esittämä ajatus, että ”työ on luonut ihmisen”, olisi vuosikymmenien saatossa erittelemättömyydessään merkinnyt Lutherin reinkarnaatiota myös marxilaisuudessa lähes taianomaisen ihailevana suhtautumisena työhön.

”Touhulla” tarkoitan työlle ja arvonlisäykselle alisteista elämänkatsomusta, jossa välineet näyttäytyvät päämäärinä. Tämä käyttäytymistapa usein kuitenkin abstrahoituu tuotannollisesta alkuperästä ja ilmenee merkillisenä touhukkuutena aina kuntourheilusta politiikkaan.

Ajattelun ja ajatustapojen sedimenttien tutkiminen on valaisevaa. Artikkelissani pyrin osoittamaan luomalla silmäyksen 1700-luvun Ruotsi-Suomen uskonnollis-eettisiin katso-muksiin, että protestanttinen työn etiikka Max Weberin mielessä ei ole kaukaista saksalaista todellisuutta, vaan että se on syvälle syöpyneenä suomalaisuudessa. Olihan 1700-luvulla hyödyn aikakautena lukeneistomme ohjelmallisena pyrkimyksenä herättää kansa työteliäisyyteen. Arvelen myös, että Luther ja hänen profeettansa ovat yhä läsnä.

1. Vapaus, teknologia ja taloustiede

Anders Chydeniuksen ja Benjamin Franklinin välillä on monia kiinnostavia yhtäläisyyksiä. He ilmentävät samaa hyödyn ja valistuksen intellektuellityyppiä, vaikka heidän tosiasialliset kosketuskohtansa ovat ilmeisesti vain välillisiä. Nimittäin Chydeniuksen opettaja, Turun akatemian ensimmäinen talousopin professori Pehr Kalm tapasi Franklinin kuu-luisalla Amerikan matkallaan 1740-luvulla.¹

1700-luvun utilitarismi ja yhteiskunnallinen radikalismi olivat sekä Franklinin että Chydeniuksen johtoajatuksia: molemmat pyrkivät kehittämään uutta teknologiaa talouden edistämiseksi, molemmat kamppailivat va-

kaumuksellisesti porvarillisen vapauden ja demokration puolesta ja olivat etevää poliitikkoa ja taloudellisia skribenttejä. Amerikkalaisen Franklinin vaikutus oli luonnollisesti laajakantoisempaa kuin Chydeniuksen. Olivathan uuden ja vanhan mantereen keskukset Franklinin toimialueena. Chydeniuksen vaikutus ulottui lähes vain Ruotsiin, mutta aatehistoriallisessa arvioissa syrjäisen aseman huomiointaminen lisännee hänen ominaispainoan itsenäisenä ajattelijana.

Franklin² syntyi vuonna 1706 Bostonissa Englannista lähtöisin olevan köyhän perheen viidentenätoista lapsena. Hänen elämässään toteutui aito amerikkalainen unelma: kaksi-

toistavuotiaana hän meni kirjanpainajan oppiin, ja vuosien myötä hänestä tuli kirjapainon osakas ja viimein vuonna 1730 sen omistaja. Vuotta aiemmin hän oli ostanut *Pennsylvania Gazette*-lehden, josta kehittyi johtava amerikkalainen sanomalehti. Vuosina 1732–1757 Franklin julkaisi ainutlaatuisen menestyksen saanutta kansankalenteri *Poor Richard's Almanac*, jonka sisältämää maailmankatsomusta tarkastelen edempänä.

Modest Enquiry Into the Nature and Necessity of a Paper Currency on Franklinin tunnetuimpia talousteoreettisia tutkielmia. Karl Marx kiinnitti huomiota siihen teoksessaan *Zur Kritik der Politischen Ökonomie*. Hänen mukaansa Franklin muotoili kirjassaan ”nykyaikaisen kansantaloustieteen peruslain”, arvotain. Tutkielman pääargumentti oli, että raha ei ole arvon todellinen mitta vaan työ.³

Suuren maineen Franklin saavutti myös luonnontutkijana: Hän kiinnostui etenkin sähköopillisista kokeista ja esitti ensimmäisenä positiivisen ja negatiivisen sähkön nimitykset sekä osoitti 1752 salaman ja sähköilmiöiden välisen yhteyden. Ukkosenjohdattimen keksiminen teki hänet erityisen kuuluisaksi. Lisäksi Franklin pyrki edistämään mm. rokotteiden käyttöä.⁴

Franklinin poliittinen toiminta oli merkittävää. Hän toimi Pennsylvanian edustajahuoneen jäsenenä ja siirtokunnan edustajana Lontoossa. Vuonna 1764 hän puolusti Lontoossa siirtokuntien itsenäistä vero-oikeutta, ja siirtokunnille haitallinen leimaverolaki peruutettiin vuonna 1766. Franklin osallistui itsenäisyysliikkeeseen, ja toimiessaan lähettälään Pariisissa osaksi Franklinin diplomaattisten kykyjen ansiosta Ranska tunnusti Amerikan itsenäisyyden. Franklin allekirjoitti rauhansopimuksen Englannin kanssa 1783. Palattuaan Amerikkaan 1785 hänet valittiin Pennsylvanian presidentiksi ja hän otti osaa perustuslain laatimiseen sekä ehdotti orjuuden

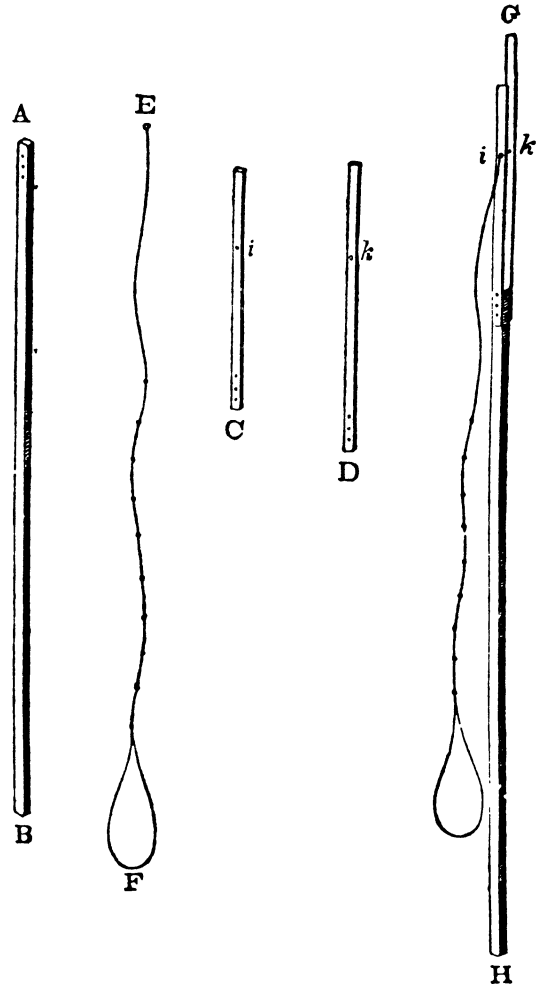

Franklinin kehittämä laite, jota hän suosittelee erityisesti vanhoille miehille kirjojen ottamiseksi korkeilta hyllyiltä vuodelta 1789.

poistamista 1790, jona vuonna hän kuoli.

Anders Chydenius syntyi vuonna 1729 Sotkamossa, jossa hänen isänsä oli kappalaisena. Toisin kuin Franklin, joka oli itseoppinut, Chydenius sai yliopistollisen koulutuksen. Vuonna 1745 Chydenius aloitti opintonsa Turun akatemiassa ja jatkoi niitä Upsalassa. Chydenius valmistui filosofian kandidaatiksi ja hänet vihittiin papiksi vuonna 1753.⁵

Opiskeluaikaanaan Chydenius oli haaveillut

luonnontieteilijän urasta. Luonnontieteet olivat tuolloin Ruotsissa kuten muuallakin Euroopassa muotitieteitä. Sekä Turussa että Upsalassa vaikutti voimakkaana linnéläinen luonnon valloittamisen ohjelma, jossa luonnontieteet ja talousoppi liittyivät läheisesti toisiinsa.⁶

Chydeniuksen maisterinväitös, jonka hän laati vuonna 1753 Kalmin johdolla, käsitteli amerikkalaisia tuohiveneitä. Se oli linnéläisen ohjelman mukainen. Samana vuonna Franklinin kansankalenterissa esiteltiin ukkosenjohdinta.

Pappina ollessaan Chydenius jatkoi taloudellis-teknologista kokeilutoimintaa maataloudessa ja mekaniikassa. Itseoppineena lääkärinä hän sovelsi Franklinin tapaan rokotteita.

Pohjanmaan kappalaiset valitsivat Chydeniuksen edustajakseen vuosien 1765–1766 säätyvaltiopäiville, kun hän oli kirjoituksissaan arvostellut maastamuuttoa ja purjehdusrajoituksia. Asetelma amerikkalaiset siirtokunnat liittoutuneena edistysmielisen englantilaisen porvariston kanssa Lontoossa hallitsevia maanomistajia vastaan sekä Pohjanmaan ja muun Ruotsin etuoikeuksia vailla olevan porvariston liitto monopolisteja ja aatelistoa vastaan oli sisällöllisesti saman suuntainen. Vuonna 1766 kun Lontoossa alahuone saatiin perumaan leimaverolaki, joka suuresti rajoitti siirtokuntien tuotteiden menekkiä, Chydenius vaikutti Tukholmassa tehokkaasti siihen, että Pohjanlahden kauppapakko valtiopäivien toimesta kumottiin. Paljolti hänen ansiostaan säädetyt hyväksyivät myös rajoitetun painovapauden perustuslakina.

Vuonna 1765 Chydenius julkaisi talousteoreettisen pääteoksensa *Den Nationala Winsten*, jossa vaadittiin koti- ja ulkomaankaupan vapautta sekä yleensä valtion puuttumattomuutta elinkeinoelämään. Teoksessa Chydenius esitti työnarvoteoreettisen näkökannan,

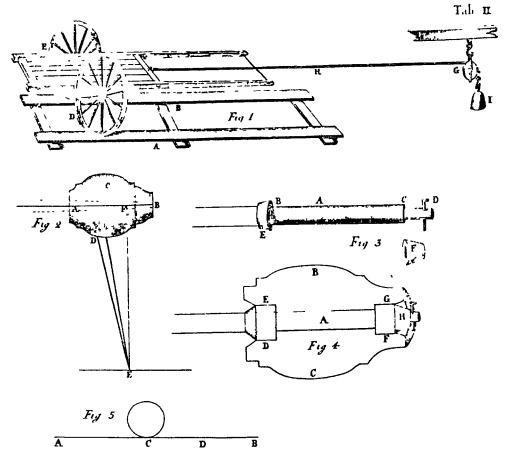

Kaavakuva Chydeniuksen palkitusta vastauksesta Kuninkaallisen Tiedeakatemiaan kärryjen parantamista koskevaan kilpakysymykseen vuodelta 1763.

jonka mukaan kaikki aineellisia hyödykkeitä luova työ oli tuottavaa, ja että kansallisen voiton muodosti yhteiskunnassa valmistettujen hyödykkeiden summa.⁷ Teoksen moraalisia argumentteja analysoin edempänä lähemmin.

Valtiopäiväedustajana Chydenius kiinnitti huomiota mm. myös inflatoriseen talouspolitiikkaan, uskonnon vapauteen ja työvoiman myynnin rajoitusten poistamiseen.⁸ Monitahoisesti ansioituneena hän kuoli 1803.

2. Kapitalismin henki

— ahkeruus, säästäväisyys ja harkitsevaisuus

Useita Franklinin ja Chydeniuksen kirjoituksia yhdistää toisiinsa se eetos, jota *Max Weber* nimitti kapitalismin hengeksi teoksessaan *Die protestantische Ethik und der Geist des Kapitalismus*. Sillä tarkoitetaan työteliäisyyttä, säästäväisyyttä, harkitsevaisuutta ja tuotantoa tuotannon vuoksi korostavaa eettistä asennetta, joka ilmenee erityisen selkeänä kalvinismissä mutta myös esimerkiksi pietismissä. Weberin mukaan Franklinin kansankalenteri *Poor Richard's Almanac* edusti ehkä pelkiste-

tyimmillään kapitalismin henkeä.⁹ Taustaltaan Franklin olikin kalvinisti, vaikka hänen oma uskonnollinen vakaumuksensa lienee ollut lähellä deismia. Rikkauteen Franklin ei kuitenkaan suhtautunut pelkästään arvona sinänsä, vaan hän katsoi sen olevan jumalan siunausta ja ansiota hyvin eletystä elämästä.¹⁰ Chydeniuksella, joka oli teologiselta katso mukseltaan taipuvainen pietismiin, varhaisporvarilliset eettiset maksiimit näkyvät varsin puhtaina esimerkiksi hänen valtiopäiväpamfletissaan *Den Nationala Winsten* sekä hänen saarnakokoelmassaan *Predikningar om Guds tio Bud*.

2.1. *Poor Richard's Almanac* ja *Den Nationala Winsten*

Kahdenkymmenenviiden vuoden ajan alkaen vuodesta 1732 Franklin julkaisi vuosittain ilmestyvää kansankalenteria *Poor Richard's Almanac*. Vuonna 1757 hän kokosi tuon neljännevuosisadan parhaat neuvot yhdeksi kirjaseksi *The Way to Wealth*, joka oli erikoinen yhdistelmä folklorea ja talousoppia. Se oli tiivistelmä tavallisten varattomien mutta menestymään pyrkivien ihmisten elämäkokemuksesta. Se sisälsi kaikki olennaiset varhaisporvarillisen elämäntavan arvot ja normit. Marx luonnehti Franklinin edustamaa ajattelutapaa *Pääomassa* seuraavasti: ”Kasatkaa, kasatkaa! Siinä Mooses ja profeetat! ’Ahkeruus antaa aineet, joita säästäväisyys kasaa’. Siis säästää, säästää, ts. muuttakaa mahdollisimman suuri osa lisäarvosta tai lisätuotteesta jälleen pääomaksi! Kasaaminen kasaamisen vuoksi, tuotanto tuotannon vuoksi, tällä asetelmalla klassinen taloustiede ilmaisi porvariajan historiallisen tehtävän.”¹¹

Franklinin katekismus on käännetty lukuisille kielille. Ranskassa sitä on jaettu suurin painoksin ilmaiseksi kansalle, Amerikan sa-

nomalehdet ovat sen monesti julkaisseet ja Englannissa sitä painettiin yhä uudestaan ja uudestaan. Kirjasen ensimmäinen suomennos ilmestyi Turussa 1826 nimellä *Wanhan Richardin Aawe- ja Neuwo-Kirja*, jonka alaotsikkona oli ”opettava kuinga hänen halullinen Lukiansa taitaa tulla rikkaxi, onnellisexi ja kunnioitettavaxi”. Vuonna 1832 ilmestyi oulussa uusittu painos, jonka nimenä oli *Rikkau-den Awain ja Onnen Ohjat eli Wanhan Richardin Keinot Kaikkinaiseen Menestykseen*. Kirjasen kolmas painos julkaistiin Porvoossa 1843 *Jaakko Jaakonpojan* suomennoksena *Neuvoja kaikille säädyille rikkaiksi ja onnelliseksi päästäksensä Benjamin Franklinin mukaan*. Tästä laitoksesta otettiin toinen painos Helsingissä 1862. Vuoden 1832 *Rikkau-den Awaimesta* ilmestyi vielä uusia painoksia Oulussa 1891, Helsingissä 1957 ja viimein 1964 Seinäjoella erään autoliikkeen kustantamana. Esipuheessa autokauppias arvelee Franklinin kirjasella olevan yhä iästä huolimatta elinkeinoja stimuloivaa merkitystä. Arvio ilmentää teoksen tarunhohtoista mainetta lukijoittensa pikaisena rikastuttajana, samoin se osoittaa, että pienyrittäjäpsykologiassa ei välttämättä ole tapahtunut kovinkaan suuria muutoksia viimeisen parinsadan vuoden kuluessa.

Myös Chydeniuksella tuntuu olleen haaveena saada *Den Nationala Winsten*-kirjasestaan kansan taloudellinen aapinen. ”Uusi osoittaja tässä lasketaan lukijan silmien eteen. Se on vallon pieni, jotta jokainen voisi pitää sitä taskussaan”, hän kirjoitti tutkielmansa ensimmäisessä pykälässä, ”se on myös uusi, sanon, sillä se tuskin sopii yhteen minkään muun kanssa koko Euroopassa. Luulen myös luotettavaksi, sillä olen koettanut rakentaa sen syiden ja kokemusten perustalle”. Chydeniuksen toive ei kuitenkaan koskaan toteutunut, sillä hänen pamflettinsa vaikutus ulottui lähinnä valtiopäivien piiriin.

Uudella mantereella talouden kehitystä

haittasi pääomien niukkuus – maata lukuunottamatta – sekä perinteiden vähäisyys. Ruotsissa taas ongelmana olivat merkantilistiset ja feodaaliset kaupan, teollisuuden ja maatalouden esteet. Amerikkalaisena Franklin korostikin erityisesti säästäväisyyttä ja omatoimisuutta:

”Jos tahdot rikastua, niin muista säästää niin hyvin kuin ansaita. Ei Indian eikä Amerikan kullat Hispaniata rikastuttaneet; sillä menot ovat olleet tuloja isommat . . . On maattomallaki peltonsa ja niitynsä, nimittäin kaksi kättä ja kymmenen sormia; hakekoon niistä elatuksensa . . . Nälkä saattaa kyllä kurkistaa viriänsä miehen ovesta; mutta eipä uskalla yli kynnyksen . . . Vähä siitä jos et ole aarteita, etkä saanut periä rikkaita sukulaisia. Sillä ei perintökalu pesää tee; mutta uutteruus on onnen äiti.”¹²

Chydeniuksen argumentaatio keskittyi elinkeinovapauteen ja kilpailuun. Ruotsalaisen yhteiskunnan monet yrittäjätoimintaa estävät tekijät saivat hänet ennen muuta puolustamaan mahdollisuutta olla omatoiminen ja työteliäs. ”Ei mikään kansakunta saata olla ahkera . . . ennen kuin kuka tahansa voi tavaran valmistaa sekä myydä sille, joka sen tarvitsee . . . On selvää siis, että joko ahkeruus on luonut vapauden tai vapaus ahkeruuden”, hän kirjoitti.¹³

Chydeniuksen mukaan ehkä juuri vapauden tähden englantilaiset olivat monin verroin työteliämpiä kuin ruotsalaiset: ”Kirvesmies englantilaisessa veistämössä tilkkii sellaisella voimalla ja nopeudella, että työnteon aikana tuskin voi nähdä nuijaa hänen kädessään, ja siellä tehdään sotalaiva valmiiksi niin monessa päivässä, kuin Ruotsissa kruunun veistämössä siihen kuluu viikkoja.”¹⁴

Kuitenkin Chydenius uskoi, etteivät ruotsalaiset olleet luonnostaan laiskoja, kuten usein väitettiin, vaan että ajan vaatimuksia vastaamattomat olosuhteet syytivät kansan laiskuuteen:

”Olen kuullut sellaisia ehdotuksia, että kun talonpoika ei tahdo tehdä ahkerasti työtä talossaan, hänen pitäisi saada raippoja . . . Alkäämme syyttää kansakuntaa ja sen luonnetta hitaudestaan . . . Jota enemmän jossakin yhteiskunnassa toisella on tilaisuus elää toisten työstä ja jota vähemmän toiset saavat itse nauttia vaivansa hedelmiä, sitä enemmän ahkeruus lamaanuu . . . Työteliäisyys ja uutteruus vaativat reipasta mieltä ja herkeämätöntä kilpailua, jotteivat piankin lamaanuiksi. Ne eivät koskaan antaudu ikeen alle, kun vapaus, pikainen menekki ja oma voitto niitä elähdyttävät, niin voitetaan luontainen hitaus, jota iskuilla ja lyönneillä ei koskaan ajan päälle voida karkoittaa.”¹⁵

Vaikka Chydenius pitikin raippoja haitallisina, ei se kuitenkaan hänestä merkinnyt sitä, etteikö työväkeä tulisi valvoa. Velttous ei hänestä ollutkaan ainoastaan työmiesten pahe. ”En tiedä onko missään tarkastusmiehiä enemmän kuin meillä, mutta kuka silloin tarkistaa kun nämä nukkuvat kello kymmeneen aamulla”, hän huomautti.¹⁶ Myös Franklinin periaatteena oli ”luottamus hyvä – kontrolli paras”: ”Huono peräänkatsanto tekee enimmin vahinkoa kuin huono taito. Joka ei valvo työväkiänsä, jättää sille rahakukkaronsa auki. Liika luottaminen toisiin on hävittänyt monen.”¹⁷

Sekä Franklin että Chydenius ihailivat aidon kalvinistiseen tai pietistiseen tapaan yksinkertaista ja korutonta elämää. ”Hollantilainen kauppias istuu joka aamu kello viisi tai kuusi konttorissaan ja toimittaa kaikkia asiointansa; hän pukeutuu yksinkertaisesti, eikä hänen pöytänsä notku herkullisista ruuista; hän on tarkka joka tunnista voidakseen toimittaa jotakin, ja pitää pilkkanaan ranskalaisia keikareita ja ylhäisiä eleitä”, kirjoitti Chydenius¹⁸ ja samasta aiheesta Franklin opetti: ”Joka on verassa, se on velassa, . . . Silkit ja sametit sammuttavat valkian keittopaan alta . . . Ole vaan uuttera ja elä säästäin. Se on pääasia. Älä tuhlaa aikaasi, älä rahaasi; vaan käytä kumpainenki parati kuin saatat.”¹⁹

Franklinin mukaan ”uutteralle Jumala antaa siunauksensa”, kunhan vain ei ”vaimon-

puolet, viinat, petollisuus ja pelit” ole häiritsemässä yrittävän yksinkertaista elämää. Viimein hänen kiteytyksensä porvariksi aikovalle kuului: ”Ittekuki maksamme liikaa tyyriin pillistämme.” Lausahdus on peräisin Franklinin *Pilli*-nimisestä kirjoitelmasta, jossa hän kertoi kerran poikavuosiinaan innostuksissaan hankineensa kauniisti soivan pillin kohtuuttoman kalliilla hinnalla. Tapahtuneesta saamansa opetuksen hän muisti lopun ikänsä.

2.2 *Predikningar om Guds tio Bud*

Myös teologisena kirjaillijana Chydenius oli varsin tuottelias. *Homiletiska försök*-nimisessä sarjassa hän julkaisi kaikkiaan noin kaksituhatta sivua saarnoja, joista yhteiskuntafilosofisesti kiinnostavin kokoelma on *Predikningar om Guds tio Bud* mm. sen sisältämän maailmallisen etiikan tähden.

Saarnoissaan Chydenius kiinnitti suurta huomiota omaisuuden hankintaan sekä sen edellyttämään itsekontrolliin kuten ahkeruuteen ja säästäväisyyteen. Hänhän oli teologiselta kannaltaan pietistisesti suuntautunut ortodoksi, mikä oli varsin tavanomaista 1700-luvun Ruotsissa, jossa Hallen pietismillä kuten *Philip Jakob Spenerillä* ja *August Herman Franckella* oli ollut laajaa vaikutusta. Esimerkiksi huomattava osa Chydeniuksen Tornion koulun opettajan *Johan Wegelius nuoremman* postillaan *Se Pyhä Ewangeliumillinen Walkeus* teksteistä perustui suoriin suomennoksiin Spenerin saarnoista.

Kalvinismiin verrattuna pietismi ei ollut yhtä rationaalisesti elämää säätelevä protestanttinen virtaus. Weberin mukaan saksalaisessa pietismissä, sen askeettisessa etiikassa ja psykologisessa sanktiojärjestelmässä, ilmeni horjuvuutta, mikä osaltaan johtui luterilaisesta vaikutuksesta ja osaltaan pietismin emotionaalista luonteesta. Pietismissä pyrittiin usein oikoteitse autuuden tilaan emootioiden kautta, ja näin saattoi sosiaalinen etiikka jää-

dä individualistisen etiikan ja uskonnollisen emotionaalisuuden varjoon. Kuitenkin pietismi oli huomattavasti voimakkaampi käyttäytymisen metodologisen kontrolloimisen muoto kuin traditionaalinen puhdasoppinen lutherilainen usko, joka sitoutui sanaan ja sakramenttiin.²⁰

Weberin mukaan pietistisessä sanktiojärjestelmässä oli oleellista ensinnäkin se, että uskova pyrki kehittämään omaa armotilaansa yhä täydellisemmäksi ja varmemmaksi, ja toiseksi se että hän uskoi jumalan kaitselmuksen toteutuvan täydellistymispyrkimyksen kautta. Jumala antoi niille merkkinsä, jotka odottivat kärsivällisesti ja ”kieltäytyivät metodologisesti”. Spenerin mukaan ”väärä luottamus Kristuksen ansioon oli hirvittävä synti”. Hänelle uskonsuhde objektiivisen toteutuksen sijasta merkitsi omakohtaista elämää, jossa uskova ei enää katsellut pelastusoppia ikäänkuin ulkoapäin vaan eli sen vaikutuspiirissä.²¹

Wegelius käytti parannus-käsitettä kahdesa eri merkityksessä: ”varsinainen” parannus, joka tarkoitti ”uudestisyntymättömän eli langenneen syntisen parannusta ja kääntymystä luonnontilasta armontilaan” sekä ”jokapäiväinen parannus” eli kristityn jatkuva kilvoittelu pyhityksessä.²² Wegelius kirjoitti:

”Christuxen Täydellisyys tygöluetan meille, mutta P. Elämän täydellisyys on yxi meissä oleva ahkeroitsemien ja harjoitus . . . Jumalan muuttumaton Ordingi ja Järjestys kärke minun niijn sanoa: että uskowaiset ja Kändynet tulevat itse työssä osalliseksi tästä Tawarasta.”²³

Kilvoittelun tärkeyden lisäksi Wegeliuksen näkemys ilmensi uskonelämän omistavaa ja empiiristä luonnetta. Autuus oli ”Tawara”,²⁴ jota ei peritty ilman työnkaltaista ponnistelua. Myös Franckella, jolla on ollut jonkin verran vaikutusta Wegeliukseen, oli työ kutsumuksessa askeettista toimintaa *par excellence*.²⁵

Spenerin ja Francken mukaan jumalan hen-

gen voiman tuli näkyä teoissa; Lutherin tar-koitus ei ollut väheksyä tekoja vaan osoittaa niiden asema. Spener piti suurena syntinä katolilaisten tai ortodoksien asennetta, että he saattoivat korostaa ihmisen kykenemättömyyttä hyviin tekoihin, joilla ei tosin Spenerin mukaan autuutta ansaittu, mutta joita jokaisen armoitetun kristityn oli jumalan kunniaksi tehtävä. Myös Weber huomautti, että järjestelmällisen uskonnollisen käyttäytymisen perustana Spener yhdisti lutherilaisia ajatuksia spesifisti kalvinistiseen oppiin hyvistä teoista.²⁶ Spenerin omassa elämäntavassa hänen sosiaalinen etiikkansa näkyi mm. siten, että hän pukeutui vaatimattomasti, ei tupakoinut eikä käyttänyt alkoholia. Ylensyöntiä ja juopottelua hän piti saksalaisten pääsyntinä. Lisäksi Spener hylkäsi pelit, koska niissä kului aikaa hukkaan, ja hän hyökkäsi keikaroivaa vaatetusta ja korujen käyttöä vastaan.²⁷ Toisin sanoen Spenerin moraaliset katsomukset olivat lutherilaista perua ja pitkälle yhteneviä Franklinin *Rikkauden Awaimen* ja Chydeniuksen *Den Nationella Winsten* -teoksen etiikan kanssa.

Erkki Kansanahon mukaan Wegeliuksella pyhityselämä oli kuitenkin pääasiassa henkistä elämää eikä hyviä tekoja. ”Pyhitys on itzens ja maailman piskiieldämistä”, kirjoitti Wegelius.²⁸ Hänen mukaansa moraalin perusongelmana oli ”omarakkaus” eli itsekkyyks. Se oli pääsynti, jolla oli kolme tyttäretä: hekuma, ahneus ja ylpeys. Ne olivat maailman ”kolmipäinen epäjumala”, jota ihmiset ahkerasti palvoivat. Yhteiskunnalliset kysymykset, joihin Wegelius kiinnitti erityistä huomiota, olivat avioliiton pyhyys, raittius ja lasten kasvat.

Usko oli myös Chydeniukselle kuten Wegeliukselle subjektiivispainotteinen ja elävä. Kilvoittelusta Chydenius saarnasi:

”Uskovaiset, jotka uudessa syntymisessä ovat julistaneet sodan ja vihollisuuden syntiä vastaan, niin pian kuin he huomaavat jotai sellaista kohoavan sy-

dämiinsä, tarttuvat he tähän iljetykseen ja tuntevat inhoa näitä luvattomia petoksia kohtaan, ja sisälään asuvan Jumalan hengen vaikutuksesta he nujertavat ja kuolettavat ne.”²⁹

Wegeliuksesta Chydenius erosi kuitenkin ennen muuta siten, että hänen saarnoissaan ilmeni selvästi perinteisten kristillisten hyveiden ohella kapitalismin hengen mukainen etiikka sekä lisäksi omistusindividualistinen poliittinen teoria, jonka mukaan ihminen oli vapaa siksi, että hän omisti persoonansa ja kykynsä. Hän oli vapaa suhteisiin, jotka tyydyttivät hänen halujaan ja etujaan. Teorian mukaan yksilön suhde yhteiskuntaan oli markkinasuhde, sillä yhteiskunnalliset suhteet olivat ylipäänsä omistajien välisiä vaihdolle perustuvia suhteista. Markkinayhteiskunnassa ihminen saattoi vapaaehtoisesti vieraannuttaa osan omaisuudestaan eli kykynsä tehdä työtä.³⁰ Omistusindividualistinen poliittinen teoria, jonka perusajatukset Chydenius oli ilmeisesti omaksunut jo opiskeluaikanaan Turussa, oli 1600-luvun moderneinta yhteiskuntafilosofiaa. Sen hyväksyivät pääpiirteissään esimerkiksi *Samuel von Pufendorf*, joka oli 1700-luvun Ruotsi-Suomen yhteiskuntafilosofinen auktoriteetti, ja *John Locke*, jonka yhteiskunnalliset katsomukset myös tunnettiin.³¹

Omistusindividualistisen teorian mukaisesti Chydeniuksen filosofisena lähtökohtana oli, että kalleinta mitä ihminen voi omistaa oli hänen elämänsä. Elämän ylläpitämiseen tähtäävä toiminta oli siten myös arvokkainta, ja se edellytti hänen mukaansa yksityistä omistusoikeutta:

”Kaikkia niitä välineitä – ne saattavat olla mitä lajia tahansa – jotka jollain tavoin edistävät elämän ylläpitämistä, ja ruumiin tarpeita ja mukavuuksia, kutsutaan aivan oikein omaisuudeksi (*ägodelar*) . . . Missä useita ihmisiä asuu lähellä toisiaan, ja toinen anastaa hyödyn hedelmät toisen vaivannäöstä, niin täytyy tapahtua, että laiska ja hapuileva elää uutteran kustannuksella, ja työteliäs voi joutua tinkimään kaikkein välttämättömimmästäkin. Siksi oli välttämätöntä lakien avulla taata omistusoikeus

(äganderätten) . . . Mutta siksi on omistusoikeus, ja sen varmuus, jotka antavat suurimman kannustuksen hankkia ja säilyttää omaisuutta, ja sillä on siten perustansa itse olemassaolomme luonteessa.”³²

Ihminen voi Chydeniuksen mukaan omistaa itsensä kuitenkin vain suhteellisesti, sillä jumala oli kaiken absoluuttinen omistaja. Käsitteellään on kiinnostavia moraalisia ja oikeudellisia seuraamuksia. Koska jumala omisti ihmisen, ei hän tietenkään saanut vahingoittaa itseään. Mutta myös se, joka ei kehittänyt itseään jotakin tiettyä tehtävää varten rikkoi jumalallista oikeutta vastaan. Roomalaisessa oikeudessa orjan sanottiin varastaneen itsensä, jos hän pakeni, sillä orja ajateltiin isännän omaisuudeksi. Vastaavasti Chydenius päätteli, että ihminen laiminlyödessään kehittämissä varastaa itsensä, mikä oli mahdollista ainakin neljällä tavalla:

”1. Laiskottelemalla, kun lyödään laimin omaisuuden hankkiminen, 2. huonolla taloudenpidolla, kun ei yritetä säilyttää omaisuutta, 3. tuhlaamalla, kun ryhdytään tuhlaamaan omaisuutta, ja 4. kitsaudella, kun anastetaan omalta ruumiilta sen välttämättömät elämäntarpeet.”³³

Chydeniuksen saarnassa seitsemännestä käskystä ”älä varasta” ilmeni lähes kaikki ne normit ja periaatteet, joita Weber piti oleellisina protestanttisessa asketismissa.³⁴ Uskovala oli oltava tietoisuus siitä kuinka hän kutsuimuksessaan parhaan kykynsä mukaan päivittäin työskenteli jumalan kunniaksi, kuinka hän realisoi jumalalta saamaansa potentiaalia. Ajatus, että uskova laiskottelemalla tai tuhlailemalla varasti jumalalta, täytyi olla tehokas itsekontrollin menetelmä. Aika oli käytettävä järkevasti, turhaa kulutusta oli rajoitettava ja kaikenlainen spontaani omaisuudesta nauttiminen oli ehdottomasti pahasta:

”Nyt puhumme kaikista laiskoista yhdessä, siten kuin he lyövät laimin käyttäen Jumalalta lainaamia ruumiin ja hengen voimiaan omien tarpeittensa täyttämiseen ja omaisuutensa lisäämiseen . . . tässä

käskyssä määrätään, että meidän tulee oikein hoitaa omaisuuttamme (hushålla med våra ägordelar), minkä tulee tapahtua I sen hankkimisena, II sen säilyttämisenä ja III sen oikeana käyttönä.

Se mitä kohdassa I määrätään omaisuutemme suhteen on, että me oikein hankimme sitä, sillä kuten on meidän kaikkinaisen velvollisuutemme elättää itseemme työllä, niin on inhoittava syntyä sällia jonkun olla ilman tointa, samalla kun hän voisi edistää omaansa ja lähimmäisten hyvää, ja työn välttämällä teemme itsestämme muiden ihmisten taakan; mutta tähän yhteyteen kuuluu kolme erillistä velvollisuutta: 1. että ajattelemme järkevasti kaikkia tehtäviämme, 2. että työ suoritetaan niin huolellisesti ja ahkerasti kuin terveys ja kyky sallivat, 3. että emme työskentele lähimmäisten vahingoksi.

Kohdan II mukainen velvollisuus on, että me kaikkialla kristillisellä huolenpidolla säilytämme omaisuuttamme: 1. ahkeralla huolellisuudella päätelemme, kuinka kaikki parhaalla tavalla täytyy oikeaan aikaan hoitaa ja säilyttää, 2. että päivittäin tarkastamme ja hoidamme työmme, 3. että emme taloudenpidollamme vahingoita lähimmäisiämme.

Mutta kohdassa III osoitetaan, että omaisuuden oikeassa käytössä ei saa suinkaan ilmetä vähäisempää varovaisuutta: 1. on tarkasti eriteltävä, mikä on välttämätön tarve ja mikä voi olla hyödyllisintä, 2. että kaikin voimin hillitsemme himojamme, 3. että päivittäin ahkeruudella ja säästäväisyydellä pyrimme menojen välttämiseen.”³⁵

Chydenius erotti saarnassaan periaatteellisesti kahdenlaisia varkauksia. Ensinnäkin sellaisia, jotka kohdistuivat hallitseviin kuten esimerkiksi päivätoissa laiskotteleminen tai verovilppi, ja toiseksi sellaisia, jotka kohdistuivat alamaisiin. Chydenius esimerkiksi katsoi, että jos vanhemmat alkoivat tuhlaata omaisuuttaan, niin he varastivat lapsiltaan, koska vanhempien kuoleman jälkeen omaisuuden tulisi siirtyä lasten haltuun: ”Tapahtuu varkaus alamaisia kohtaan, jos vanhemmat tai holhoojat tuhoavat lastensa omaisuutta.”³⁶ Yleensä ajateltiin, että sille mikä oli omaa, saattoi tehdä mitä halusi. Esimerkiksi roomalaisen oikeuden mukaan isäntä ei voinut rikkoa orjaansa vastaan, koska se oli hänen omaisuuttaan. Mutta Chydeniuksen saarnassa pääoma varmistettiin sitäkin ta-

pausta silmällä pitäen, että omistajan itsekontrolli helittiäisi.

Saarnassaan Chydenius huomautti usein, että taloudenpidolla ei tule vahingoittaa lähimmäisiä. Esimerkiksi inflaatiosta ja muusta siihen rinnastettavasta keinottelusta Chydenius kirjoitti, että se oli vakava rikos alamaisia kohtaan, koska se kohdistui ”miljooniin alamaisiin”. Inflaation tuomitsemisessa ei vielä sinänsä tarvinnut olla mitään kapitalistisen hengen vastaista.

Ongelmallisempi mutta samalla liberaalin teorian mukainen, jossa toisin kuin merkantilistisessä opissa tarkastellaan työläistä tarveolentona, oli Chydeniuksen suhtautuminen työmiesten palkkaukseen, joka hänen mielestään tuli olla vähintään kohtuullista mutta mielummin hyvää. Kun esimerkiksi Calvinin kantana oli, että vain varattomat työläiset olivat kuuliaisia jumalalle³⁷, saarnasi Chydenius, että varkaus tapahtuu alamaisia kohtaan, kun ”isännät ja taloudenpitäjät pidättävät palvelijan tai päiväläisen palkan joko kokonaan tai osittain. Kun he lupaavat suuria palkkoja, mutta eivät koskaan täytä lupauksiaan; pakottavat kovasti palvelijoitaan vastoin Herransa Mooseksen nimessä lausumaa käskyä: Sinun ei tule ankaruudella hallita meitä, vaan pelätä Jumalaa.”³⁸

Amen

Viitteet

1. *Pehr Kalms resa till norra Amerika I–II*, toim. F. Elfving ja G. Schauman, Svenska Litteratursällskapet i Finland XCIII, Helsingfors 1910, osa II s. 168.
2. Ks. esim. Arvidson S: *Benjamin Franklin ett universalgeni*, Stockholm 1943. Ensimmäinen suomenkielinen Franklin-elämäkerta ilmestyi Turussa 1860 sarjassa *Lukemisia kansalle 118*. Lisäksi suomeksi mm. Lehtonen J.V: *Benjamin Franklin*, Kansanvalistusseuran elämäkertoja 28, Helsinki 1918 ja Scheibler H: *Kirjapainaja Benjamin Franklin*, Helsinki 1921.
3. Marx K: *Kansantaloustieteen arvostelua*, Pori 1970, s. 58.
4. Cohen I.B: *Benjamin Franklin*, New York 1953, ss. 189–224.
5. Schauman G: *Biografiska undersökningar om Anders Chydenius*, Svenska Litteratursällskapet i Finland LXXXIII, Helsinki 1908.
6. Sarje K: Anders Chydeniuksen linneläistä taustaa, *Tiede & Edistys 2/1979*.
7. Patoluoto I. ja Sarje K: Anders Chydeniuksen luonnonoikeudelliset opit, teoksessa *Aate ja maailmankuva*, toim. S. Knuutila, J. Manninen ja I. Niiniluoto, Juva 1979, ss. 83–89.
8. mts. 71–73.
9. Weber M: Die protestantische Ethik und der Geist des Kapitalismus, teoksessa *Gesammelte Aufsätze zur Religionssoziologie*, Tübingen 1947, ss. 30–36.
10. Cohen I.B. 1953, s. 112.
11. Marx K: *Pääoma I*, Moskova 1974, s. 534.
12. Franklin B: *Writings I–X*, toim. A. H. Smyth, New York 1970, osa III, ss. 410 ja 413; *Rikkauuden Awain ja Onnen Ohjat eli Wanhan Richardin Keinot Kaikkinaiseen Menestykseen*, Oulu 1832, ss. 12, 13 ja 19.
13. Chydenius A: *Politiiska skrifter*, toim. E.G. Palmén, Helsinki 1887, jälkimmäinen osa ss. 126–127; *Valitut kirjoitukset*, suom. V. Malinen, Porvoo 1929, ss. 187–188.
14. mt. 1887, s. 125; 1929, s. 186.
15. mt. 1887, ss. 125–126; 1929, ss. 186–187.
16. mt. 1887, s. 125; 1929, s. 186.
17. Franklin B. 1970, osa III s. 412; 1832, s. 17.
18. Chydenius A. 1887, s. 125; 1929, s. 186.
19. Franklin B. 1970, osa II s. 372 ja osa III s. 414; 1832, ss. 22 ja 41.
20. Weber M. 1947, s. 144.
21. mts. 136–137 ja Kansanaho E: *Hallen pietismin vaikutus Suomen varhaisempaan herännäisyyteen*, Suomen teologisen kirjallisuusseuran julkaisuja 46, Helsinki 1947, ss. 53–55.
22. Kansanaho E: *Wegeliuksen postillan lähteet ja teologia*, Suomalaisen teologisen kirjallisuusseuran julkaisuja 53, Helsinki 1950, s. 148.
23. Wegelius J: *Se Pyhä Ewangeliumillinen Walkews I–II*, Stockholmissa 1747–1749, osa I s. 17 ja osa II s. 250.
24. Suomen kielen etymologisen sanakirjan mukaan ”tawara” liittyy lähinnä käsitteisiin rikkaus, omaisuus ja aarre.
25. Weber M. 1947, s. 137.
26. mts. 136.
27. Kansanaho E. 1947, s. 61.
28. Wegelius J. 1747–1749, osa II s. 253.
29. Krok T: *Anders Chydenius, samhällsreformator och församlingsherde*, Vaasa 1952, s. 148.
30. Macpherson C.B: *The Political Theory of Possessive Individualism*, Oxford 1962.
31. Pufendorf toimi Lundin yliopiston professorina vuosina 1668–1677. Hänen teoksensa *De officio hominis et civis juxta legem naturalem* ruotsinnettiin 1747. Locken yhteiskuntafilosofisen pääteoksen *Two Treaties of Government* jälkimmäinen osa julkaistiin ruotsinkielisenä jo 1726.
32. Chydenius A: *Predikningar om Guds tio Bud*, Homelitiska Försök IV, Upsala 1781–1782, s. 94–95.
- 33) mts. 117.
34. Weber M. 1947, ss. 163–20.
35. Chydenius A. 1781–1782 vol. IV, ss. 117 ja 128–131.
36. mts. 108.
37. Weber M. 1947, s. 199.
38. Chydenius A. 1781–1782 vol IV. s. 109.